

1	CORPO	AÇO CARBONO ASTM A216 GR.WCB
2	ESFERA	AÇO INOX ASTM A351 GR. CF8
3	FLANGES	AÇO CARBONO ASTM A216 GR.WCB
4	HASTE	AÇO INOX ASTM A351 GR. CF8
5	ALAVANCA	AÇO CARBONO ESTAMPADO *
6	SEDE DE VEDAÇÃO	PTFE
7	ANEL DE VEDAÇÃO	PTFE
8	ANEL PREME	AÇO INOX AISI 410
9	PARAFUSOS	AÇO CARBONO
10	PORCAS	AÇO CARBONO

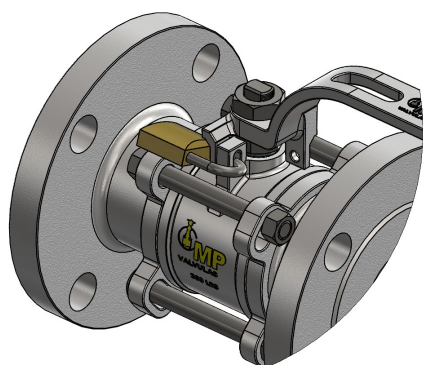

- EXCLUSIVO SISTEMA DE TRAVA PARA CADEADO EM SÉRIE
- HASTE A PROVA DE EXPULSÃO
- SISTEMA DE MANUTENÇÃO RÁPIDA SEM DESMONTAR A VÁLVULA DA LINHA RETIRANDO APENAS UM DOS PARAFUSOS
- OPÇÃO DE ALAVANCA MICROFUNDIDA NO MESMO MATERIAL DO CORPO

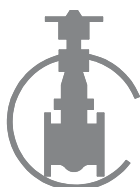
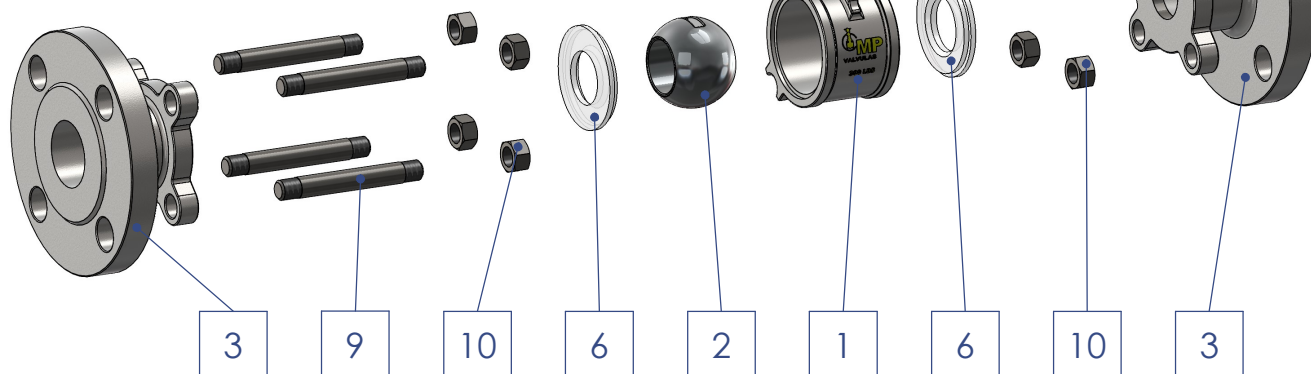
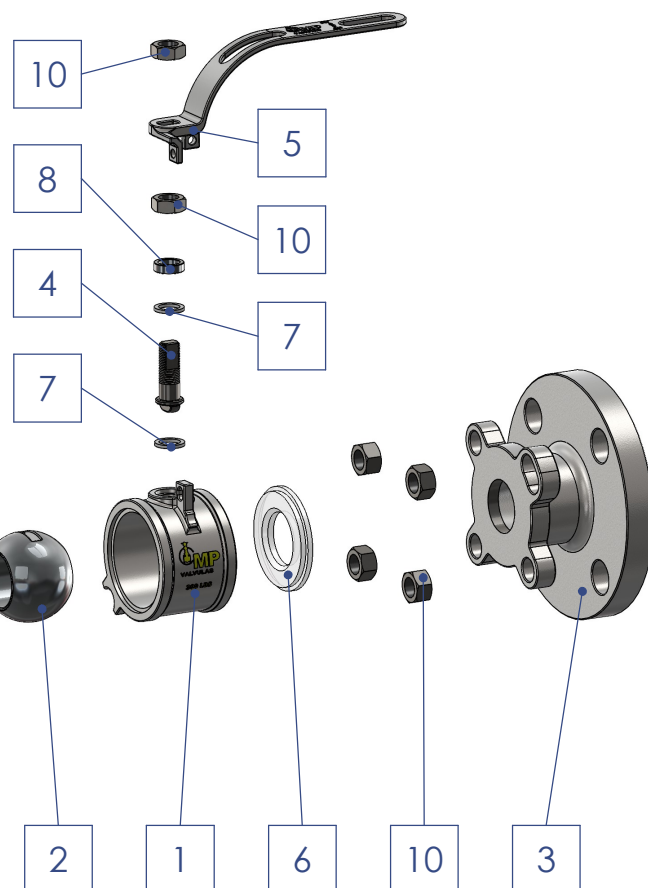

EXTREMIDADE FLANGEADA PADRÃO ANSI 150 LBS

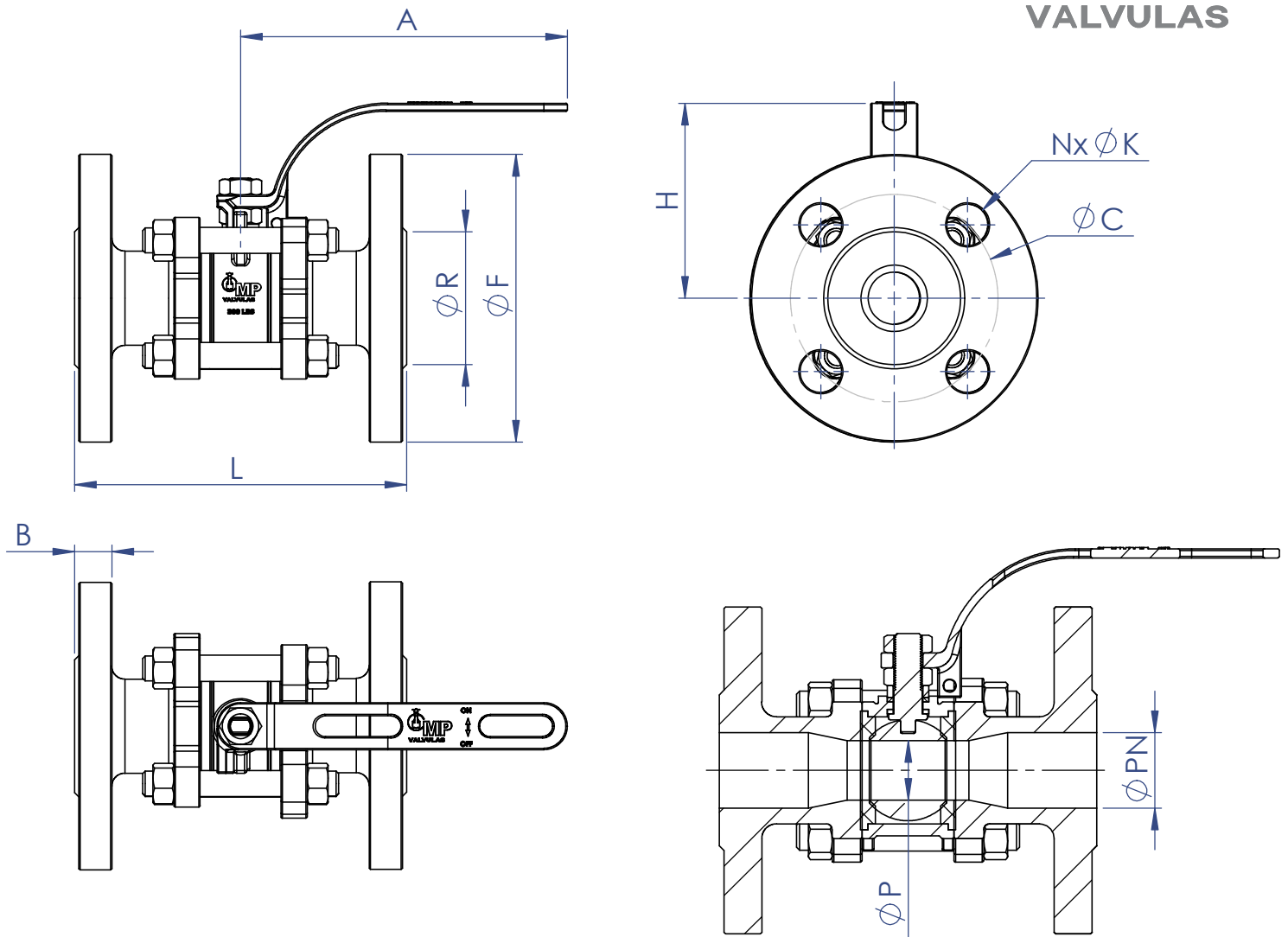

DN	PN	P	L	F	R	C	B	N	K	A	H
3/4" PR	20	15	117	100	42,9	69,9	12,7	4	5/8"	125	72
1" PR	25,4	20	127	110	50,8	79,4	14,3	4	5/8"	125	75
1.¼" PR	31,3	25,4	140	115	63,5	88,9	15,9	4	5/8"	125	79
1.½" PR	38	31,3	165	125	73,2	98,4	17,5	4	5/8"	170	100
2" PR	50,8	38	178	150	91,9	120,7	19,1	4	3/4"	170	105
2.½" PR	63,5	50,8	190	180	104,6	139,7	22,3	4	3/4"	170	115
3" PR	76,2	63,5	203	190	127	152,4	23,9	4	3/4"	275	168

CARACTERÍSTICAS:

NORMA DE CONSTRUÇÃO E FACE A FACE
CONFORME ISO 17292 e ASME B16.34
FLANGE CONFORME ANSI B16.5 (150LBS)
NORMA DE TESTE CONFORME API 598

DISPONÍVEL TAMBÉM NAS EXTREMIDADES ROSCADAS
(BSP, NPT, NPTF, NPS ou NPSF) e **SOLDA** (SW e BW)

